



POE40-4

POE40-1

Skydd: Aggregatet är skyddad mot överbelastning och kortslutning. Inbyggt skydd mot djupurladdning av batterierna. Nät, last och batteri skyddas av säkringar.

Indikeringar och larm: Nätspänning indikeras med grön lysdiod på fronten

Är försedd med larmrelä för nätavbrott.

POE40-1 kan kompletteras med larmkort SM102 för laddn-likriktar- och batterifel. Summalarmrelä och larm med röd lysdiod.

Tillbehör att montera i enheten

SPM900-serien

1st modulplats (VMC) i kapslingen

SPM902 DC/DC omv. 2A, 12 eller 24V utsp.
Upp till 60VDC inspänning.

Skalskydd

Sab. 40 Sabotagekontakt.

ANVÄNDNING

Batteribackup med PoE- switch speciellt anpassad för passage - porttelefon och bilder. Power-over-Ethernet innebär en enkelt och kostnadseffektiv strömförsörjning till accesspunkter i ett nätverk. Vid installation av en dörrmiljö i passersystem eller kamerautrustning etc. används endast en standard ethernet kabel, CAT 5/6, för både datakommunikation och spänningsmatning.

Högeffektiv – 90% vid nät drift – 98% vid batteridrift

High Power – 30W/utgång - kontinuerlig drift på alla portar samtidigt.

UTFÖRANDE:

PoE40-1 IEEE802.3af/at

Är en batteribackup med inbyggd PoE-injektor.

Injektorn omvandlar 12VDC till 48VDC PoE sp. och lägger det på RJ45 utgången.

Batterier: Max batteriplats 1 x 7,2Ah

PoE40-1 95W IEEE802.3af/at/bt

Är en batteribackup med inbyggd PoE-injektor.

Kan leverera upp till 95W på en port.

Batterier: Max batteriplats för 4st 7,2Ah.

Batterierna ska seriekopplas till 48V.

PoE40-4 IEEE802.3af/at

Kan leverera upp till 30W/port.

Bestyckad med två RJ45 8-pol uttag utan PoE up/down link - som är avsett att användas för kommunikation och fyra portar med PoE RJ45 8-pol, som är försedda med led för datatrafik och status.

Batterier: Max batteriplats för 4st 7,2Ah.

Batterierna ska seriekopplas till 48V.

CE-märkt enligt EN61000-6-3:2001 EN61000-6-2:2005.

E-Nummer	Typ	Beskrivning	Batteriplats	HxBxD mm
5172438	POE40-1	POE 12V 25W 1 PORTAR Injektor,	max 1x 7,2Ah	210 x 310 x 80
11639	POE40-1 95W	POE 48V 150W 1 PORT Injektor 95W	max 4x 7,2Ah	300 x 360 x 110
5172439	POE40-4	POE 48V 150W 4 PORTAR Switch	max 4x 7,2Ah	300 x 360 x 110

Postadress/Postal address
Swansons Telemekanik AB
Osbackevägen 5
SE-449 44 Nol

Telefon nr/Telephone no e-post
+46(0)303-746 320 info@swtm.se
Hemsida/Webb
www.swtm.se

VAT.NO
SE556289017701

SÄKERHET

Endast auktoriserad och erfaren personal inom AC och DC får använda, arbeta, serva/underhålla, installera denna enhet.

Endast isolerade verktyg får användas i enheten. Observera att farliga spänningar och strömmar förekommer i apparaten både när interna säkringarna är av eller på.

Denna instruktion skall läsas igenom grundligt och förstås av all handhavande personal. Vid minsta tveksamhet om systemets uppbyggnad, funktion, komponenter samt säkerhet skall leverantören kontaktas.

Kontrollera att kretskort sitter fast och inte är transportskadade.

Om batterier används är dessa alltid elektrokemiskt aktiva.

Kortslut inte batteripolerna.

Modell	Säkring F1 Nätsäkring	Säkring F2- F3 OUT 1	Säkring F4- F5 OUT2	Säkring F6 Batteri
POE40-1	1AT Cer	2AS	2AS	3,15AS
POE40-1 95W	2AT Cer	3,15AS	3,15AS	4AS
POE40-4	2AT Cer	3,15AS	3,15AS	4AS

INKOPPLING

- Montera aggregatet fritt. Minst 100mm på varje sida.
- Anslut först 230V AC.
- Lysdiod för nätspänning tänds. Kontrollera att utspänningen är riktig.
- Spänningsjustering görs direkt på likriktaren.
- Om lysdiod för nätindikering ej tänds kontrollera inspänning och ingångssäkringarna.
- Anslut batterierna som kopplas i serie och därefter lasten.
- Löser utgångssäkringarna, kontrollera inkoppling och inkopplade apparater.

TEKNISKA DATA

Inspänning 88-265VAC +/- 15%
1 fas 50-60Hz

Reglering max 0,6 %

Batterispänn. POE40-1 13,7VDC

Batterispänn. POE40-1 95W 54,6VDC

Batterispänn. POE40-4 54,6VDC

Temp.omr- -10 - +30 C

Montage: Vägg

IEEE 802.3at/ IEEE802.3af
100 MBIT/ kanal

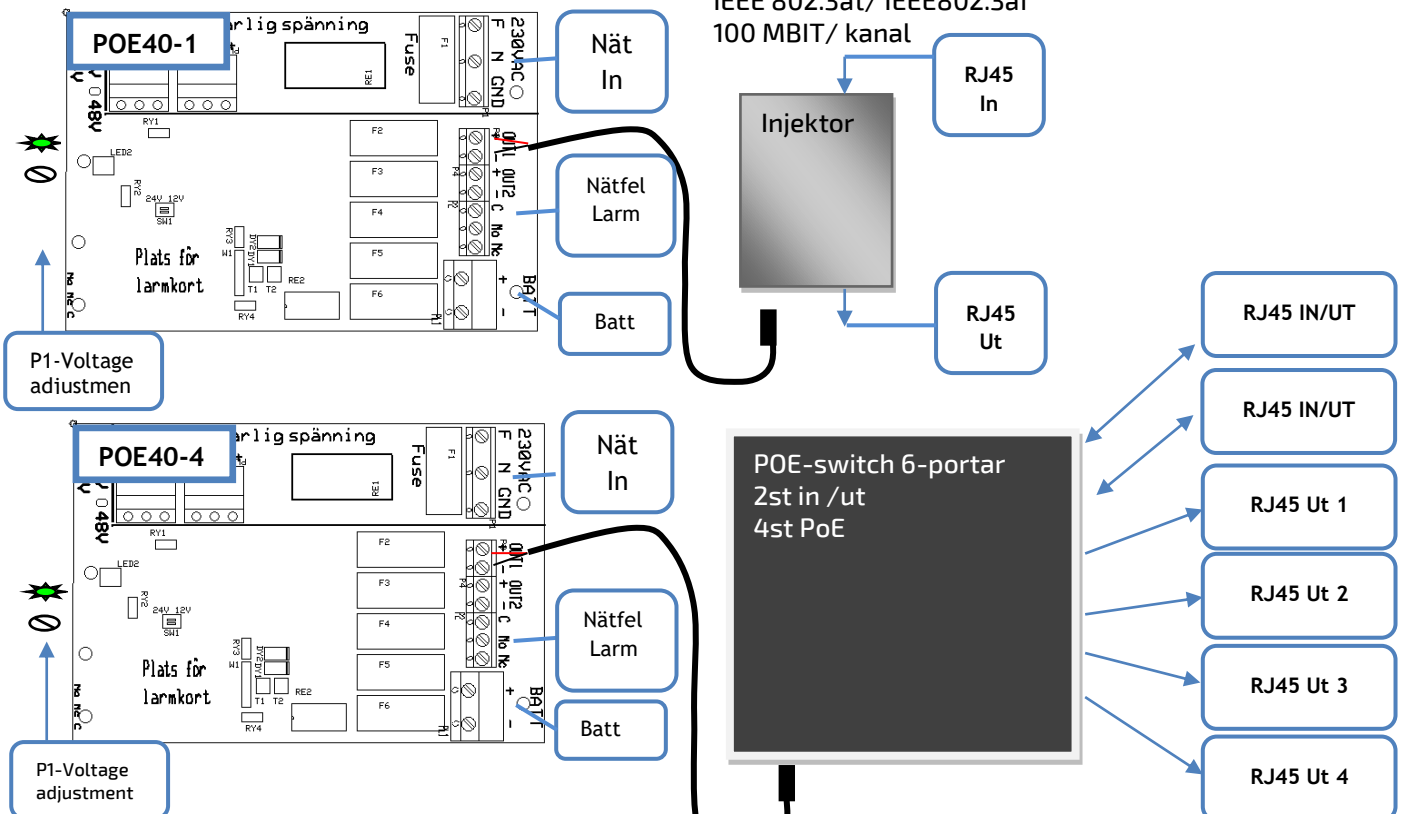

Postadress/Postal address
Swansons Telemekanik AB
Osbackevägen 5
SE-449 44 Nol

Telefon nr/Telephone no +46(0)303-746 320
E-post info@swtm.se
Hemsida/Webb www.swtm.se

VAT.NO
SE556289017701